

WPio18

Transpaleta con tecnología de iones de litio
1.800 kg

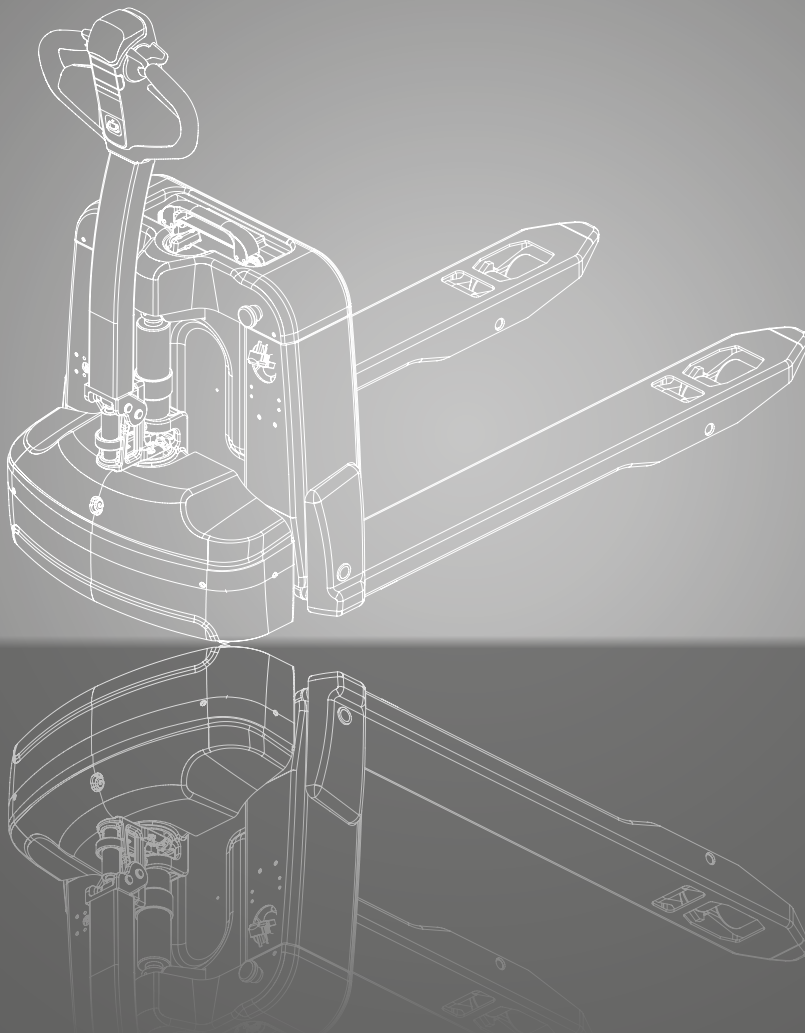

DIMENSIONES

WPio18

$$R_h = \sqrt{x^2 + \left(\frac{b_{12}}{2}\right)^2}$$

$$A_{st} = W_a + l_6 - x + a \text{ if } R_h < W_a$$

$$A_{st} = R_h + l_6 - x + a \text{ if } R_h > W_a$$

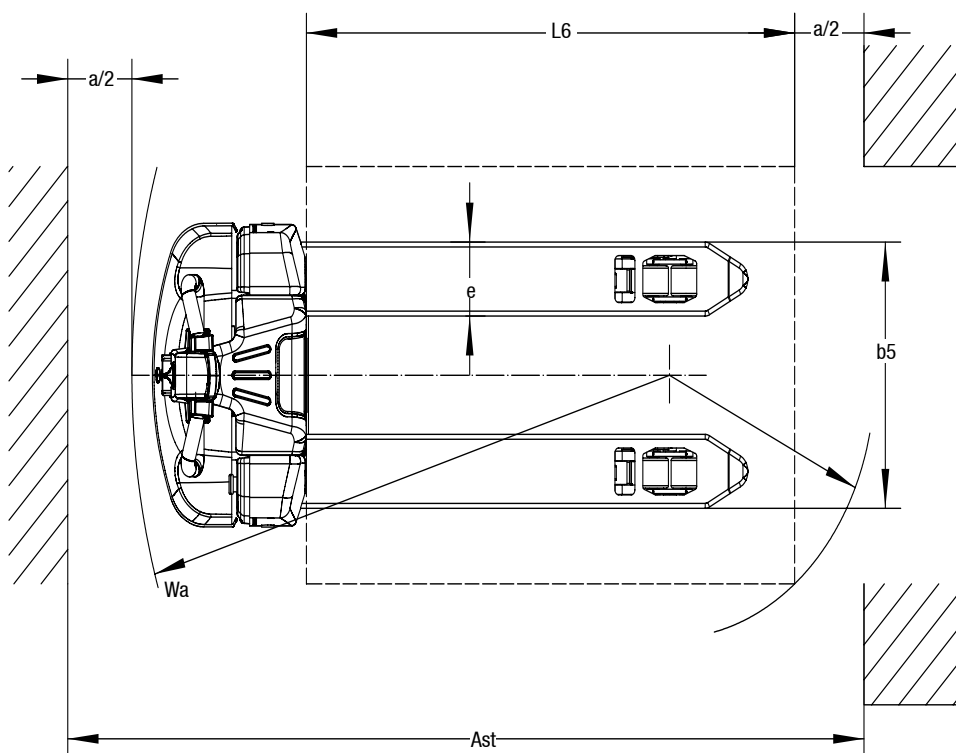
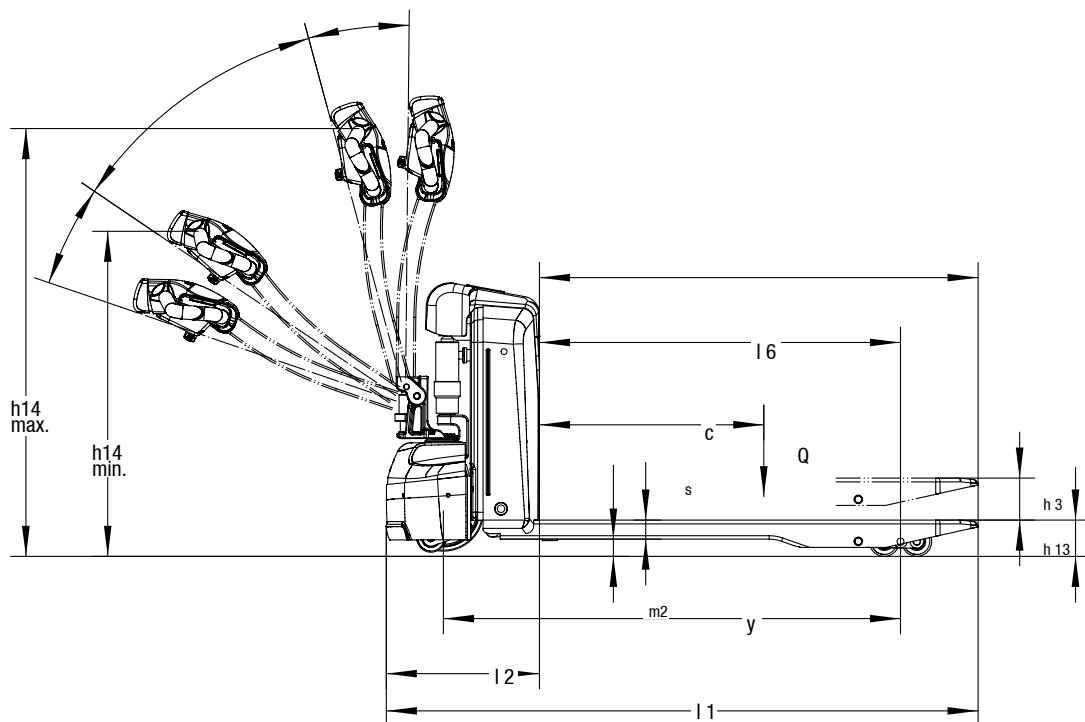

Consulte los datos correspondientes en la tabla de especificaciones.

ESPECIFICACIONES

Especificación del producto de acuerdo con VDI 2198

| 1.1 Fabricante (abreviatura) | | CLARK | |
|---|--|---|--------|
| Especificaciones | 1.2 Denominación del fabricante | WPio18 | |
| | 1.3 Accionamiento | 48 V Electric | |
| | 1.4 Tipo de operario | Pedestrian | |
| | 1.5 Capacidad nominal/carga nominal | Q (kg) 1.800 | |
| | 1.6 Distancia del centro de carga | c (mm) 600 | |
| | 1.8 Distancia de la carga | x (mm) 940 | |
| | 1.9 Distancia entre ejes | y (mm) 1.200 | |
| Peso | 2.1 Peso en servicio, incl. batería (consulte 6.5) | kg 170 | |
| | 2.2 Carga sobre el eje, con carga en la parte delantera/trasera | kg 660 / 1.400 | |
| | 2.3 Carga sobre el eje, sin carga en la parte delantera/trasera | kg 140 / 30 | |
| Ruedas, chasis | 3.1 Neumáticos | Polyurethane | |
| | 3.2 Tamaño de ruedas, delante | Ø 210 x 70 | |
| | 3.3 Tamaño de ruedas, detrás | Ø 80 x 60 / Ø 74 x 88 | |
| | 3.4 Ruedas adicionales (dimensiones) | Ø 74 x 30 | |
| | 3.5 Número de ruedas delanteras/traseras (x = ruedas accionadas) | 1 x + 2 / 4 / 1 x + 2 / 2 | |
| | 3.6 Ancho de vía, delante | b10 (mm) 450 | |
| | 3.7 Ancho de vía, detrás | b11 (mm) 390 | |
| Dimensiones | 4.4 Elevación | h3 (mm) 115 | |
| | 4.4 Altura de elevación | h3 + h13 (mm) 195 | |
| | 4.9 Altura del timón en la posición de conducción mín./máx. | h14 (mm) 700 / 1.260 | |
| | 4.15 Altura, bajado | h13 (mm) 80 | |
| | 4.19 Longitud total | l1 (mm) 1.550 | |
| | 4.20 Longitud hasta la superficie de las horquillas | l2 (mm) 400 | |
| | 4.21 Anchura total | b1 (mm) 610 | |
| | 4.22 Dimensiones de la horquilla | s • e • l (mm) 50 x 150 x 1.150 | |
| | 4.25 Distancia entre brazos de horquilla | b5 (mm) 540 | |
| | 4.32 Distancia al suelo, centro de la distancia entre ejes | m2 (mm) 30 | |
| Rendimiento | 5.1 Velocidad de desplazamiento, con/sin carga | km/h 5 / 5.5 | |
| | 5.2 Velocidad de elevación, con/sin carga | m/s 0.020 / 0.025 | |
| | 5.3 Velocidad de bajada, con/sin carga | m/s 0.065 / 0.030 | |
| | 5.8 Pendiente superable máx., con/sin carga *1 | % 6 / 16 | |
| | 5.10 Freno de servicio | Electric | |
| | Sistema eléctrico | 6.1 Potencia del motor propulsor, S2 60 min | kW 0.9 |
| | | 6.2 Potencia del motor de elevación a S3 15 % | kW 0.8 |
| 6.3 Batería conforme con DIN 43531/35/36 A, B, C, no | | No | |
| 6.4 Tensión/Capacidad nominal de la batería (5 horas) | | V/Ah 48 / 20 | |
| 6.5 Peso batería | | kg 14 | |
| 6.6 Consumo de energía según el ciclo VDI | | kWh/h - | |
| - Tipo de batería | | Lithium-ion | |
| Varios. | 8.1 Tipo de unidad de accionamiento | DC | |
| | 10.5 Diseño de la dirección | Mechanical | |
| | 10.7 Nivel de presión sonora en el asiento del conductor de acuerdo con EN 12053 | dB(A) 74 | |

*1) Con coeficiente de fricción $\mu=0,6$ a 1,6 km/h

Los productos CLARK, las ilustraciones y especificaciones están sujetos a cambio sin previo aviso.

El rendimiento puede variar entre un +5 % y un -10 % debido al motor y a la tolerancia de eficiencia del sistema.

EQUIPOS ADICIONALES

| | | WPio18 |
|---------------------------|--|--------|
| General | Batería de iones de litio de fácil manejo (14 kg) | • |
| | Peso neto de la transpaleta, incluida la batería: 160 kg | • |
| | Cargador interno (48 V / 10 A) | • |
| | Cargador externo (48 V / 10 A) | X |
| | Sistema de accionamiento eléctrico y de elevación y descenso eléctricos | • |
| Opciones de accionamiento | Rueda de carga en tándem (poliuretano) | • |
| | Rueda de carga individual (poliuretano) | X |
| | Batería de iones de litio de sustitución | X |
| | Indicador de descarga de la batería | • |
| Dimensiones | Distancia entre brazos de horquilla: 540 mm | • |
| | Distancia entre brazos de horquilla: 685 mm | X |
| | Longitud de la horquilla 1.150 mm | • |
| | Longitud de la horquilla 900 mm, 1.000 mm, 1.220 mm, 1.350 mm o 1.500 mm | X |
| Seguridad | Activación con interruptor con llave mediante llave inteligente | • |
| | Monitorización mediante el sistema de gestión de la batería | • |
| | Parada de elevación automática al alcanzar la elevación máx. | • |
| | Función de retención en rampa | • |
| | Freno de estacionamiento automático | • |
| | Interruptor de parada de emergencia a la altura de la cintura | • |

• = Equipos estándar; x = Opción

CARACTERÍSTICAS Y VENTAJAS

WPio18

Elevación eléctrica y descenso

- Elevación y descenso sensibles
- Elementos de mando de accionamiento y operación integrados en una posición de fácil acceso
- Frenado automático al soltar el brazo de control
- Apta para operadores zurdos y diestros

Display inteligente

- Indicador de descarga de la batería
- Contador de horas de servicio
- Sistema de gestión de la batería
- Diagnóstico integrado mediante códigos de error

Llave inteligente

- Activación con llave inteligente
- Uso sencillo
- Control de acceso

Aplicación

- Accionamiento potente de 48 V con alimentación con batería de iones de litio
- Funcionamiento suave y silencioso
- Capacidad de uso con la batería de iones de litio a partir de carga de relleno
- Tiempos de carga rápidos
- Capacidad de programación para comportamiento de conducción adaptado
- Maniobrabilidad en curvas cerradas
 - Anchura total (b1): solo 610 mm
 - Longitud hasta la cara de las horquillas (l2): solo 400 mm
 - Radio de giro (WA): solo 1.330 mm

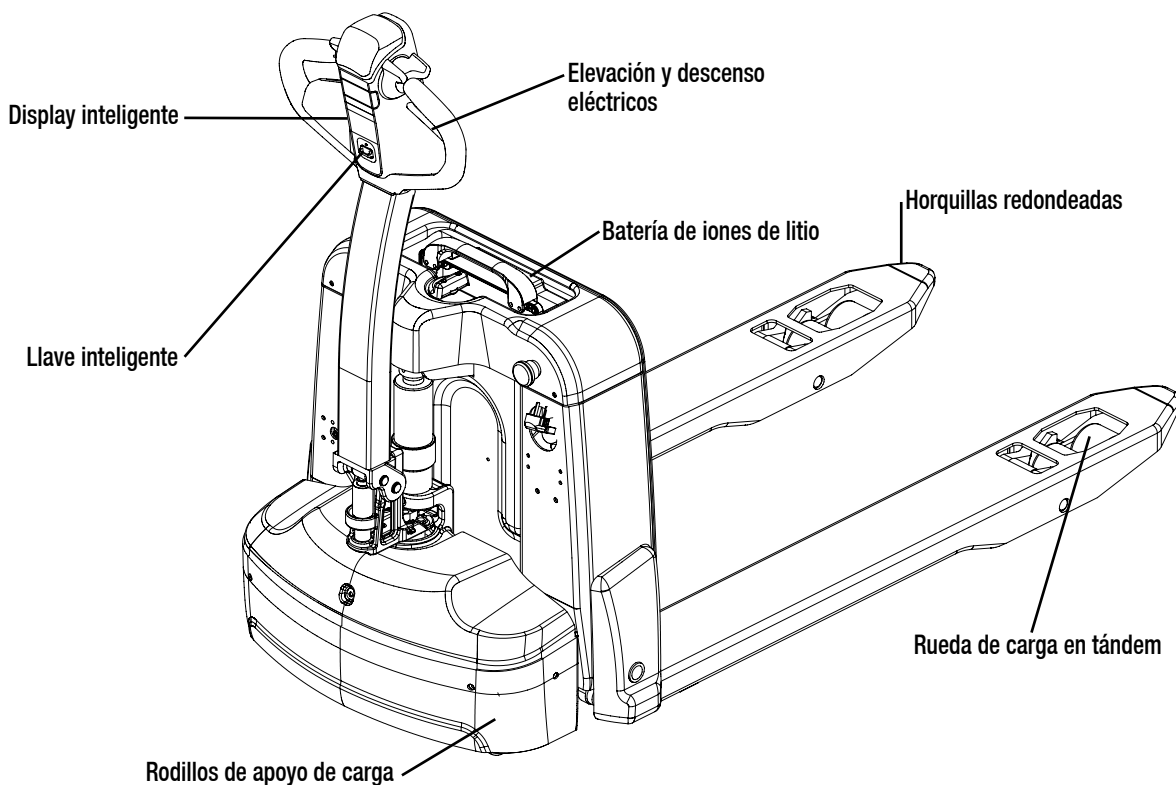

WPio18

WPio18 – El paquete de alimentación compacto

Con tecnología de 48 voltios y un motor de tracción de 48 voltios (0,9 kW), el WPio18 tiene aún más potencia y es más flexible que la transpaleta de baja altura comparable del CLARK WPio18.

Con una capacidad de carga de 1,8 toneladas, la carretilla de baja altura también tiene una gran pantalla a color que ofrece al operador toda la información correcta de un vistazo, como la capacidad restante de la batería. Los rodillos de apoyo laterales aseguran un desplazamiento estable incluso en las curvas.

Gracias a la batería de iones de litio que no requiere mantenimiento y al cargador integrado, no es necesario realizar grandes cambios en la vida laboral diaria para sustituir las carretillas elevadoras convencionales por el WPio18. El dispositivo es el ayudante ideal para aplicaciones de intensidad media en la distribución de mercancías, la producción o el almacén.

Ventajas de la tecnología de iones de litio en la WPio18

Alto rendimiento en un diseño compacto

La alta densidad energética de la batería de iones de litio instalada proporciona un excelente rendimiento de desplazamiento y periodos de funcionamiento prolongados de hasta 2,5 horas. Asimismo, la WPio18 es muy compacta y ofrece un peso de servicio bajo, lo que implica una reducción del consumo de energía del 30 % con respecto a vehículos con baterías de plomo-ácido.

Carga rápida + carga de relleno

Hasta el 5 % de la capacidad de la batería se puede recargar en sólo 10 minutos. La carga de relleno puede utilizarse entre cargas completas sin que esto afecte a la vida útil de la batería. La batería puede recargarse con cualquier toma de 230 V. Una batería completamente descargada se recarga completamente en unas 2,5 horas.

Batería con vida útil doble + ausencia de mantenimiento

La batería de iones de litio duplica aproximadamente la vida útil de una batería de plomo-ácido convencional. Asimismo, no se requiere ningún trabajo de mantenimiento, por ejemplo comprobar el nivel de agua en relación con la batería de iones de litio. No existe ningún coste de adaptación de la infraestructura de carga existente (por ejemplo, ventilación).

CLARK Europe GmbH

Dr.-Alfred-Herrhausen-Allee 33
47228 Duisburg / Germany

Tel.: +49 (0)2065 499 13-0

Fax: +49 (0)2065 499 13-290

E-Mail: Info-europe@clarkmheu.com

www.clarkmheu.com

Distribuidor: